

## SERIE TLCB Tabella di prestazioni idrauliche

| POMPA<br>TIPO | POTENZA<br>MASSIMA<br>ASSORBITA | CORRENTE<br>MASSIMA<br>ASSORBITA | CONDENSATORE |     | VELOCITA' | Q = PORTATA                                  |     |     |     |     |     |     |     |     |  |  |  |  |  |
|---------------|---------------------------------|----------------------------------|--------------|-----|-----------|--|-----|-----|-----|-----|-----|-----|-----|-----|--|--|--|--|--|
|               |                                 |                                  | $\mu F$      | V   |           | l/s  | 0,2 | 0,3 | 0,4 | 0,5 | 0,7 | 0,8 | 1,0 | 1,2 |  |  |  |  |  |
|               |                                 |                                  |              |     |           | $m^3/h$                                      | 0,6 | 1,2 | 1,5 | 1,8 | 2,4 | 3,0 | 3,6 | 4,2 |  |  |  |  |  |
|               |                                 |                                  |              |     |           | H = PREVALENZA TOTALE IN METRI COLONNA ACQUA |     |     |     |     |     |     |     |     |  |  |  |  |  |
| 230V 50Hz     | W                               | A                                |              |     |           |  |     |     |     |     |     |     |     |     |  |  |  |  |  |
| TLCB 15-1.5   | 28                              | 0,16                             | 2,0          | 400 | 1         | 1,0  | 0,8 | 0,4 | 0,2 |     |     |     |     |     |  |  |  |  |  |
| TLCB 20-1.5M  | 43                              | 0,24                             |              |     | 2         | 1,2  | 1,0 | 0,6 | 0,4 |     |     |     |     |     |  |  |  |  |  |
| TLCB 25-1.5   | 58                              | 0,28                             |              |     | 3         | 1,4  | 1,2 | 0,8 | 0,6 | 0,4 |     |     |     |     |  |  |  |  |  |
| TLCB 15-3     | 33                              | 0,17                             | 2,0          | 400 | 1         | 1,3  | 0,6 | 0,2 |     |     |     |     |     |     |  |  |  |  |  |
| TLCB 20-3M    | 48                              | 0,25                             |              |     | 2         | 2,5  | 1,7 | 1,0 | 0,8 | 0,5 |     |     |     |     |  |  |  |  |  |
| TLCB 25-3     | 63                              | 0,30                             |              |     | 3         | 3,0  | 2,7 | 2,2 | 2,0 | 1,7 | 1,1 |     |     |     |  |  |  |  |  |
| TLCB 15-4     | 40                              | 0,19                             | 2,0          | 400 | 1         | 3,0  | 2,6 | 2,1 | 1,9 | 1,6 | 1,0 |     |     |     |  |  |  |  |  |
| TLCB 20-4M    | 59                              | 0,28                             |              |     | 2         | 3,5  | 3,3 | 2,9 | 2,7 | 2,4 | 1,8 | 1,3 |     |     |  |  |  |  |  |
| TLCB 25-4 (L) | 70                              | 0,33                             |              |     | 3         | 4,0  | 3,8 | 3,5 | 3,3 | 3,0 | 2,5 | 2,0 | 1,3 |     |  |  |  |  |  |
| TLCB 15-6     | 56                              | 0,27                             | 3,0          | 400 | 1         | 3,1  | 1,9 | 1,2 | 0,9 | 0,6 |     |     |     |     |  |  |  |  |  |
| TLCB 20-6M    | 83                              | 0,37                             |              |     | 2         | 4,7  | 3,6 | 2,7 | 2,3 | 1,9 | 1,2 | 0,7 |     |     |  |  |  |  |  |
| TLCB 25-6L    | 100                             | 0,44                             |              |     | 3         | 5,6  | 5,0 | 4,4 | 4,0 | 3,7 | 3,1 | 2,4 | 1,8 | 1,2 |  |  |  |  |  |

Prestazioni idrauliche conformi ISO 9906:2012 - Grade 3B (ex ISO 9906:1999 - Annex A)

t1cb-2p50\_c\_th

## SERIE TLCB Dimensioni e pesi

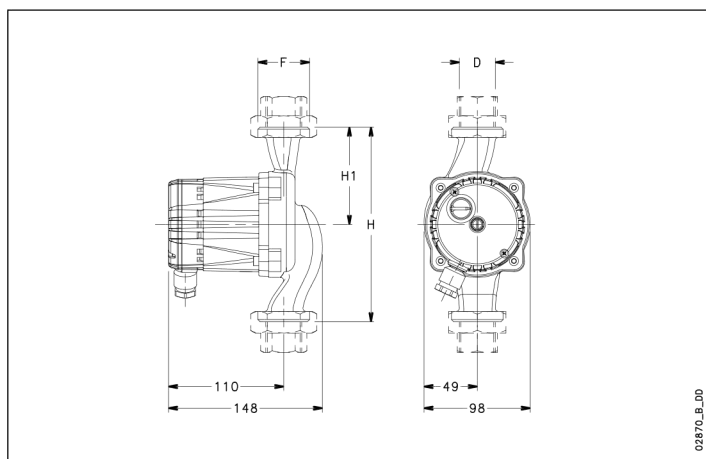

## SERIE TLCB Tabella dimensioni e pesi

| POMPA TIPO   | DIMENSIONI (mm) |    |      |          |    | PESO |
|--------------|-----------------|----|------|----------|----|------|
|              | H               | H1 | D    | F        | DN |      |
| TLCB 15-1.5  | 130             | 65 | 1/2" | G 1"     | 15 | 2,9  |
| TLCB 20-1.5M | 150             | 75 | 3/4" | G 1 1/4" | 20 | 3    |
| TLCB 25-1.5  | 130             | 65 | 1"   | G 1 1/2" | 25 | 3    |
| TLCB 15-3    | 130             | 65 | 1/2" | G 1"     | 15 | 2,9  |
| TLCB 20-3M   | 150             | 75 | 3/4" | G 1 1/4" | 20 | 3    |
| TLCB 25-3    | 130             | 65 | 1"   | G 1 1/2" | 25 | 3    |
| TLCB 15-4    | 130             | 65 | 1/2" | G 1"     | 15 | 2,9  |
| TLCB 20-4M   | 150             | 75 | 3/4" | G 1 1/4" | 20 | 3    |
| TLCB 25-4    | 130             | 65 | 1"   | G 1 1/2" | 25 | 3    |
| TLCB 25-4    | 180             | 90 | 1"   | G 1 1/2" | 25 | 3,1  |
| TLCB 15-6    | 130             | 65 | 1/2" | G 1"     | 15 | 2,9  |
| TLCB 20-6M   | 150             | 75 | 3/4" | G 1 1/4" | 20 | 3    |
| TLCB 25-6    | 180             | 90 | 1"   | G 1 1/2" | 25 | 3,1  |

t1cb-2p50\_c\_ld